

EASYWELL



Motores sumergidos 6" - 8" - 10"

Tauchmotoren 6" - 8" - 10"

Motori Sommersi 6" - 8" - 10"



caprari
pumping power

MPC

MPC 6" - 8" - 10"

caprari

pumping power

La nueva generación de motores sumergidos rebobinables en baño de agua ha nacido para ofrecer soluciones realmente fiables, flexibles y competitivas. Los motores EASYWELL presentan una junta mecánica de carburo de silicio, un cojinete de empuje generosamente sobredimensionado, elevada eficiencia y posibilidad de accionamiento mediante inverter. Los motores EASYWELL se han diseñado para cumplir con los mejores estándares del mercado y cuentan con una unidad productiva Caprari certificada ISO 9001. El 100% de los motores EASYWELL se somete a pruebas y a los más esmerados controles de calidad, para garantizar al producto una vida larga y sin problemas.

Die neue Generation von wiederwickelbaren Unterwasser-Tauchmotoren wurde entwickelt, um besonders zuverlässige, flexible und wettbewerbsfähige Lösungen anbieten zu können. Die EASYWELL Motoren verfügen über eine mechanische Dichtung aus Siliciumcarbid und ein groß bemessenes Drucklager. Sie sind hoch effizient und können über einen Wechselrichter betrieben werden. Die EASYWELL Motoren werden gemäß den besten Marktstandards entwickelt und in einer nach ISO 9001 zertifizierten Produktionsstelle von Caprari hergestellt. 100 % der Motoren der EASYWELL Linie werden sorgfältigen Kontrollen unterzogen, um dem Produkt eine lange und problemlose Lebensdauer gewährleisten zu können.

La nuova generazione di motori sommersi riavvolgibili in bagno d'acqua è nata per soluzioni altamente affidabili, flessibili e competitive. I motori EASYWELL presentano tenuta meccanica in carburo di silicio, cuscinetto reggispinta generosamente sovradimensionato, alta efficienza e possibilità di azionamento tramite inverter. I motori EASYWELL sono progettati in conformità ai migliori standard di mercato e sono costruiti in una unità produttiva Caprari certificata ISO 9001. Il 100% della linea EASYWELL viene testato sottoponendo i motori ai più accurati controlli di qualità, garantendo così al prodotto una lunga vita senza problemi.

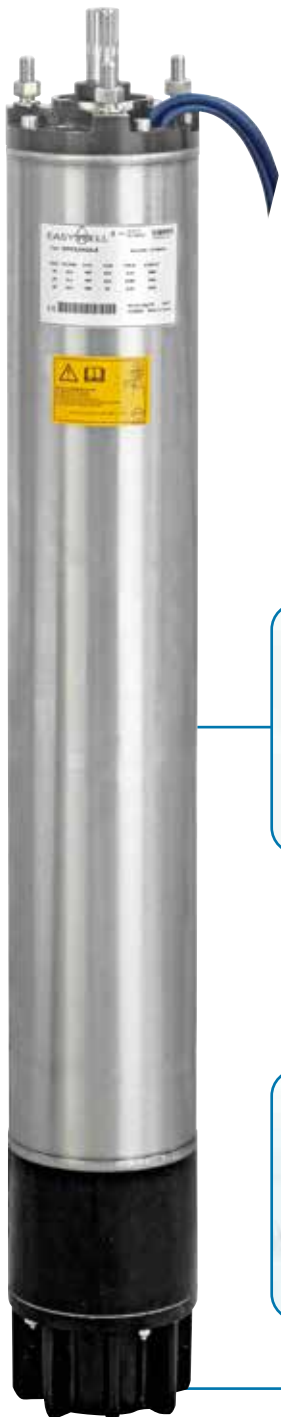

C COJINETES DE LÍNEA

- Material compuesto autolubricante
- Elevada resistencia y precisión de alineación tanto en condiciones de funcionamiento como durante el transporte

LINIENLAGER

- Selbstschmierender Verbundwerkstoff
- Hohe Beständigkeit und präzise Ausrichtung sowohl beim Betrieb als auch während des Transports

CUSCINETTI DI LINEA

- Materiale composito autolubrificante
- Alta resistenza e precisione di allineamento sia in condizioni operative che durante il trasporto

C JUNTA MECÁNICA en SiC/SiC

- Adecuada para el uso con líquidos que contienen sustancias abrasivas
 - Elevada resistencia a altas temperaturas
 - Elevada conductividad térmica
 - Fácilmente disponible en el mercado
- ### MECHANISCHE DICHTUNG aus SiC/SiC
- Für den Einsatz mit Flüssigkeiten, die Schleifmitteln enthalten, geeignet
 - Hervorragende Hochtemperaturbeständigkeit
 - Hohe Wärmeleitfähigkeit
 - Einfach auf dem Markt zu finden

TENUTA MECCANICA in SiC/SiC

- Idonea all'utilizzo con liquidi contenenti sostanze abrasive
- Elevata resistenza alle alte temperature
- Elevata conduttività termica
- Facile reperibilità sul mercato

C COJINETE DE EMPUJE

- Carga máxima de 28 kN (MPC6), 40kN (MPC8), 65kN (MPC10)
 - Amplio margen de seguridad contra la carga axial generada por las partes hidráulicas
- ### DRUCKLAGER

- Maximale Belastung 28 kN (MPC6), 40 kN (MPC8), 65kN (MPC10)
- Große Sicherheitstoleranz in Bezug auf die Achslasten, die von den Hydraulikteilen erzeugt werden

CUSCINETTO REGGISPINTA

- Carico massimo di 28 kN (MPC6), 40kN (MPC8), 65kN (MPC10)
- Ampio margine di sicurezza contro il carico assiale generato dalle parte idrauliche

C PRESTACIONES ELÉCTRICAS

- Rotor de cobre y amplias dimensiones del paquete magnético
 - Excelentes prestaciones y rendimientos eléctricos
- ### ELEKTRISCHE LEISTUNG

- Rotor aus Kupfer und große Abmessungen des Pakets
- Hervorragende elektrische Leistung und hoher Leistungsgrad

PRESTAZIONI ELETTRICHE

- Rotore in rame e ampie dimensioni del pacco magnetico
- Eccellenti prestazioni e rendimenti elettrici

C AISLAMIENTO DE LOS BOBINADOS

Alta resistencia a:

- funcionamiento intermitente
 - elevados picos de tensión
 - elevadas frecuencias de conmutación
 - sobrecalentamiento
- El motor puede ser accionado con inverter
- ### ISOLIERUNG DER WICKLUNGEN
- Hohe Beständigkeit bei:
- Schrittbetrieb
 - hohen Spitzenspannungen
 - hohen Schaltfrequenzen
 - Überhitzung

Der Motor kann über einen Wechselrichter betrieben werden

ISOLAMENTO DEGLI AVVOLGIMENTI

Alta resistencia a:

- funzionamento intermittente
- elevati picchi di tensione
- elevate frequenze di commutazione
- surriscaldamento

Il motore è idoneo per essere azionato con inverter

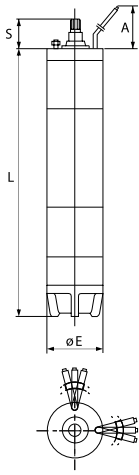

Section Sezione	
[mm ²]	[mm]
1 x 2,5	6,2
1 x 4	7,1
1 x 6	7,7
1 x 10	9,1
1 x 16	10,25
1 x 25	11,6
1 x 35	12,5
1 x 50	14,45
1 x 70	16,35

Motor tipo Motor Typ Motore tipo	Brida de acoplamiento Kupplungsflansch Flangia accoppiamento	Peso motor Motorgewicht Peso motore	L	Ø E	S	Longitud Länge Lunghezza A	Salida cables Kabelaustritt Uscita cavi	
							Sección en - Querschnitt in Sezione in [mm ²]	
							Arranque - Starten Avviamento	
							Directo - Direktes - Diretto	Estrella-triángulo - Stern/Dreieck - Stella-triangolo
							400 V	400/700 V
MPC65 /2A	NEMA 6"	42	690	143	73	3,5	3x1x2,5	6x1x2,5
MPC67 /2A	NEMA 6"	46,2	735	143	73	3,5	3x1x2,5	6x1x2,5
MPC610 /2A	NEMA 6"	51,2	780	143	73	3,5	3x1x2,5	6x1x2,5
MPC612 /2A	NEMA 6"	54,6	810	143	73	3,5	3x1x2,5	6x1x2,5
MPC615 /2A	NEMA 6"	56,8	840	143	73	3,5	3x1x2,5	6x1x2,5
MPC617 /2A	NEMA 6"	63	890	143	73	3,5	3x1x2,5	6x1x2,5
MPC620 /2A	NEMA 6"	67,2	930	143	73	3,5	3x1x2,5	6x1x2,5
MPC625 /2A	NEMA 6"	76	1015	143	73	3,5	3x1x4	6x1x2,5
MPC630 /2A	NEMA 6"	80,9	1060	143	73	3,5	3x1x6	6x1x2,5
MPC635 /2A	NEMA 6"	91,6	1165	143	73	3,5	3x1x6	6x1x4
MPC640 /2A	NEMA 6"	103	1275	143	73	4,5	3x1x10	6x1x4
MPC650 /2A	NEMA 6"	113	1365	143	73	4,5	3x1x10	6x1x6
MPC840 /1A	NEMA 8"	128	1006	191	102	4	3x1x16	6x1x10
MPC850 /1A	NEMA 8"	137	1056	191	102	4	3x1x16	6x1x10
MPC860 /1A	NEMA 8"	148	1106	191	102	4	3x1x25	6x1x10
MPC870 /1A	NEMA 8"	162	1186	191	102	4	3x1x25	6x1x10
MPC880 /1A	NEMA 8"	191	1326	191	102	4	3x1x25	6x1x10
MPC890 /1A	NEMA 8"	200	1366	191	102	4	3x1x35	6x1x16
MPC8100 /1A	NEMA 8"	225	1496	191	102	4	3x1x35	6x1x16
MPC10100/1A	NEMA 8"	273,6	1292	236	101,5	4	3x1x35	6x1x25
MPC10125/1A	NEMA 8"	313,9	1422	236	101,5	4	3x1x50	6x1x25
MPC10150/1A	NEMA 8"	358,4	1642	236	101,5	4	3x1x70	6x1x35
MPC10180/1A	NEMA 8"	365,4	1712	236	101,5	4	3x1x70	6x1x35

Motor tipo Motor Typ Motore tipo	Potencia motor Motor-leistung Potenza motore		Temperatura máx. agua Max. Wassertemperatur Temperatura max acqua	Máx. arranques/hora Max. Anläufe/Stunde Max avviamenti/ora	Revoluciones por minuto Umdrehungen pro Minute Giri al minuto [n-1]	Carga axial Axiallast Carico assiale	Rendimiento Wirkungsgrad Rendimento		Factor de potencia Leistungsfaktor Fattore di potenza		Corriente nominal Nennstrom Corrente nominale		Arranque Starten Avviamento			
							η %		Cosφ		In [A]		Ma/Mn	Ia/In		
	[kW]	[HP]	[°C]	[No.]	4/4	[N]	3/4	4/4	3/4	4/4	Con carga plena Bei Vollast A pieno carico	En vacío Unbelastet A vuoto	Directo Direktes Diretto	Estrella-triángulo Stern/Dreieck Stellatriangolo	Estatórico Ständerstarter Statorico	
					(1)			400 V		400 V		400 V		400 V		
MPC65 /2A	4	5,5	30	20	2895	28000	75,9	74,8	0,660	0,750	10,3	7,3	1,4	3,50	1,15	2,45
MPC67 /2A	5,5	7,5	30	20	2890	28000	78,2	77,2	0,665	0,750	13,7	9,1	2,1	4,00	1,35	2,80
MPC610 /2A	7,5	10	30	20	2890	28000	80,8	78,4	0,700	0,770	17,9	10,7	1,6	5,10	1,70	3,60
MPC612 /2A	9,2	12,5	30	20	2890	28000	80,9	80,2	0,700	0,770	21,5	12,1	1,6	4,90	1,65	3,45
MPC615 /2A	11	15	30	20	2890	28000	82	80,7	0,710	0,770	25,6	14,3	1,8	5,40	1,80	3,80
MPC617 /2A	13	17,5	30	20	2885	28000	79,9	79,3	0,690	0,765	30,9	19,1	1,4	4,60	1,55	3,25
MPC620 /2A	15	20	30	20	2890	28000	81	80,1	0,700	0,775	34,9	20,8	1,7	5,00	1,65	3,50
MPC625 /2A	18,5	25	30	20	2885	28000	83,5	81,9	0,670	0,750	43,5	27,8	1,6	4,70	1,55	3,30
MPC630 /2A	22	30	30	20	2880	28000	82,5	81,9	0,695	0,770	50,3	30,5	2	5,00	1,65	3,50
MPC635 /2A	26	35	30	20	2880	28000	84,6	83,4	0,685	0,760	59,2	35,9	1,7	4,80	1,60	3,35
MPC640 /2A	30	40	30	20	2885	28000	85,2	83,3	0,655	0,745	69,7	44,9	2,2	5,70	1,90	4,00
MPC650 /2A	37	50	30	20	2875	28000	83,4	82,4	0,675	0,760	85,2	53,7	2,7	6,00	2,00	4,20
MPC840 /1A	30	40	25	10	2890	40000	81,9	82,2	0,830	0,775	63,5	29,0	1,10	4,70	1,55	3,30
MPC850 /1A	37	50	25	10	2885	40000	83,6	84,4	0,845	0,795	75,6	31,6	1,10	4,50	1,50	3,15
MPC860 /1A	45	60	25	10	2880	40000	84,4	85,6	0,835	0,785	91,9	39,4	1,10	4,50	1,50	3,15
MPC870 /1A	51	70	25	8	2885	40000	84,8	85,8	0,835	0,775	104,1	45,8	1,20	4,80	1,60	3,35
MPC880 /1A	59	80	25	8	2890	40000	86,4	86,7	0,850	0,800	116,0	48,2	1,30	4,15	1,70	3,60
MPC890 /1A	66	90	25	6	2885	40000	86,5	87,4	0,850	0,815	128,1	49,6	1,20	4,48	1,60	3,40
MPC8100 /1A	75	100	25	6	2890	40000	86,8	87,4	0,850	0,800	146,5	60,6	1,40	5,35	1,80	3,75
MPC10100/1A	75	100	25	6	2925	65000	85,7	85,4	0,835	0,865	146,7	49,5	1,4	6,10	2,05	4,25
MPC10125/1A	92	125	25	6	2925	65000	86,2	86,0	0,835	0,870	177,7	60,1	1,6	6,70	2,25	4,70
MPC10150/1A	110	150	25	5	2940	65000	86,3	86,7	0,835	0,870	210,5	74,6	1,5	6,30	2,10	4,40
MPC10180/1A	132	180	25	5	2930	65000	87,2	87,0	0,835	0,875	249,7	83,1	1,6	6,60	2,20	4,60

Ma = Par de arranque - Anlaufdrehmoment - Coppia di avviamento
Mn = Par nominal - Nenn Drehmoment - Coppia nominale
Ia = Corriente de arranque - Anlaufstrom - Corrente di avviamento
In = Par nominal - Nenn Drehmoment - Corrente nominale
Sentido de rotación = Izquierdo (antihorario) visto del lado del eje
Drehrichtung = links (im Gegenuhzrizeigersinn)
Senso di rotazione = Sinistro (antiorario) visto lato sporgenza albero
(1) = Equitativamente repartidos - Vom Wellenüberstand gesehen -
Equamente ripartiti
Min. velocidad de enfriamiento - Minimale Kühlgeschwindigkeit -
min. velocità di raffreddamento 0,5 [m/s]

Las dimensiones tienen carácter indicativo. El diseño ejecutivo se suministrará bajo pedido en fase de orden. CAPRARI S.p.A. se reserva el derecho de efectuar modificaciones para mejorar sus productos en cualquier momento sin obligación de aviso previo.
Die Abmessungen sind nur Anhaltswerte. Die definitive Zeichnung wird auf Anfrage in der Bestellphase geliefert. CAPRARI S.p.A. behält sich das Recht vor, jederzeit und ohne Vorbescheid Änderungen zur Verbesserung der eigenen Produkte vorzunehmen.
Le dimensioni hanno valore indicativo. Il disegno esecutivo sarà fornito su richiesta in fase d'ordine. CAPRARI S.p.A. si riserva facoltà di apportare modifiche atte a migliorare i propri prodotti in qualsiasi momento e senza preavviso alcuno.

Potencias <i>Leistung</i> Potenze	4 ÷ 132 kW
Frecuencia <i>Frequenz</i> Frequenza	50 -60 Hz
Polos <i>Polanzahl</i> Poli	2



Standard version - Version standard - Versione standard

Componentes <i>Komponenten</i> Componenti		Materials <i>Werkstoffe</i> Materiali
1	Camisa estátor <i>Ständergehäuse</i> Camicia statore	Acero inox <i>Rostfreier edelstahl</i> Acciaio inox
2	Bobinado <i>Wicklung</i> Avvolgimento	Polipropileno modificado <i>Modifiziertes Polypropylen</i> Polipropilene modificado
3	Saliente eje <i>Wellenüberstand</i> Sporgenza albero	Acero inox <i>Rostfreier edelstahl</i> Acciaio inox
4	Antiarena <i>Sandglocke</i> Parasabbia	Goma <i>Gummi</i> Gomma
5	Cierre mecánico <i>Gleitringdichtung</i> Tenuta meccanica	Carburo de silicio / Carburo de silicio <i>Siliziumkarbid / siliziumkarbid</i> Carburo di silicio / Carburo di silicio
6	Alojamiento junta <i>Sitz der Dichtung</i> Sede tenuta	Tecnopolímero <i>Technopolymer</i> Tecnopolimero
7	Sujeta - cable <i>Kabelverschraubung</i> Pressacavo	Goma <i>Gummi</i> Gomma
8	Soporte superior <i>Haltewinkel</i> Supporto superiore	Hierro fundido <i>Grauguss</i> Ghisa grigia
9	Soporte inferior <i>Unterer Träger</i> Supporto inferiore	Hierro fundido <i>Grauguss</i> Ghisa grigia
10	Cojinete de tope <i>Lagerstuhl</i> Cuscinetto reggispinta	Acero inox / Grafito compuesto <i>Rostfreier edelstahl / Graphitverbund</i> Acciaio inox / Grafite composito
11	Membrana de compensación <i>Ausgleichsmembran</i> Membrana di compensazione	Goma <i>Gummi</i> Gomma
12	Cojinetes de línea <i>Linienlager</i> Cuscinetti di linea	Grafito compuesto <i>Graphitverbund</i> Grafite composito
13	Tapa diafragma <i>Membrandeckel</i> Coperchio membrana	Hierro fundido <i>Grauguss</i> Ghisa grigia

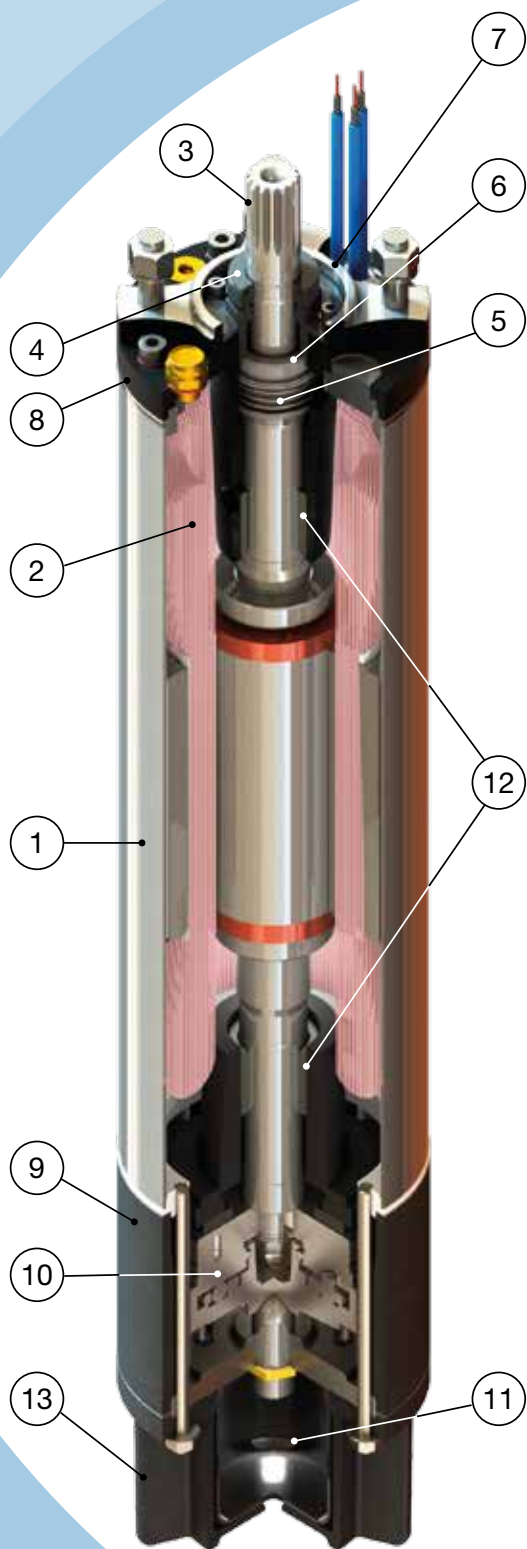

- Eurotensión multifrecuencia
Mehrfrequenz-Eurospannung
Eurotensione multifrequenza
- Dimensiones para la conexión a la bomba según estándar NEMA
Abmessungen für den Anschluss an die Pumpe gemäß NEMA-Standard
Dimensioni per il collegamento alla pompa secondo NEMA standard
- Tensión de alimentación - *Betriebsspannung* - **Tensione di alimentazione**
MPC.. -8
50Hz 400V ± 10%
60Hz 460V ± 10%
MPC.. -9
50Hz 400-700V ± 10%
60Hz 460-796V ± 10%
- Para otras tensiones y frecuencias ± 5%
Für abweichende Spannungen und Frequenzen ± 5%
Per altre tensioni e frequenze ± 5%
- Cable de tierra exterior (suministrado)
Externes Erdungskabel (im Lieferumfang)
Cavo di terra esterno (in dotazione)
Ejecución disponibles - *Verfügbar ausführungen* - **Esecuzioni disponibili**
- PT100
- Full-Inox AISI 316 (MPCW..)
- Versión de 60 Hz
60 Hz Version
Versione 60 Hz
- Con bobinado especial para agua caliente (/K)
Mit Spezialwicklungen für Warmwasser (/K)
Con avvolgimento speciale per acqua calda (/K)

Italy

France

Spain

United Kingdom

Germany

Portugal

Australia

Tunisia

People's Republic of China

Greece

CAPRARI SPA Modena (Italy) • **CAPRARI FRANCE SARL** Maurepas - Paris (France) • **BOMBAS CAPRARI SA** Alcalà de Henares Madrid (Spain) • **CAPRARI PUMPS (U.K.) LTD** Peterborough (United Kingdom)
CAPRARI PUMPEN GMBH Fürth/Bayern (Germany) • **CAPRARI PORTUGAL LDA** Santarém (Portugal)
CAPRARI PUMPS AUSTRALIA PTY LTD Beverley SA (Australia) • **CAPRARI HELLAS SA** Thessaloniki (Greece)
CAPRARI TUNISIE SA Ben Arous (Tunisia) • **CAPRARI PUMPS (SHANGHAI) CO LTD** Shanghai (People's Republic of China)



Water Collection and Distribution



Boosting and Distribution of surface water



Wastewater Transport and Treatment



Pump Control Technology

caprari

pumping power

ISO 9001
 ISO 14001
 ISO 45001
 BUREAU VERITAS
 Certification



www.caprari.com